

# UPUTE ZA UPOTREBU I SASTAVLJANJE (HR)

# mill®

Model: Invisible & Glass panel heater

**Molimo pažljivo pročitati upute prije upotrebe. Sačuvajte upute za naknadno korištenje.**

Uputstva za upotrebu i sastavljanje odnose se na sljedeće modele grijalica:

IB250, IB600DN, IB900DN, IB1200DN, IB800L DN, IB1000L DN

MB250, MB600DN, MB900DN, MB1200DN, MB800L DN, MB1000L DN

CE

## Sadržaj

Važne sigurnosne informacije .....	3
Opis grijalice .....	7
Sastavljanje .....	8
Električni termostat — Instrukcije.....	9
Dan/noć termostat – Instrukcije .....	11
Održavanje.....	17
Garancija.....	17
Zbrinjavanje otpada .....	17

## Važne sigurnosne informacije

Morate poštovati zajedničke sigurnosne smjernice pri korištenju električnih proizvoda, osobito u prisustvu djece.

**UPOZORENJE!** Kako biste izbjegli strujni udar ili oštećenja prouzrokovana toplinom, uvijek provjerite je li utikač isključen iz struje prije nego što je grijalica premještena ili očišćena.

- Pažljivo pročitajte upute.
- Produkt je namjenjen samo za kućnu upotrebu.
- Provjerite je li grijač spojen na kućnu električnu mrežu, kao što je naznačeno na grijalici.
- Prilikom prve upotrebe grijalica emitira specifičan miris. Miris je potpuno bezopasan i nestati će u kratkom vremenskom roku.
- Uvjerite se da među elementima grijalice nema komada pakirne pjene ili kartona. Isti se moraju ukloniti kako bi se izbjegli neugodni mirisi.
- Izbjegavati pregrijavanje grijalice – **ne prekrivati ju!**
- Uvijek ugashite grijalicu i isključite ju iz utičnice za vrijeme dužeg perioda ne korištenja.
- Obratite posebnu pažnju ako se grijalica koristi u prostorijama u kojima su djeca, hendikepirane ili starije osobe.
- Grijalica ne bi trebala biti postavljena direktno ispod električne utičnice.

- Kabel ne smije biti postavljen ispod niti jedne vrste tepiha. Provjerite je li kabel postavljen tako da se nitko ne može spotaknuti o njega.
- Grijalica se ne smije koristiti ako je kabel i/ili utičnica oštećena. Grijalica se ne smije koristiti ako je pala na pod ili je oštećena na bilo koji drugi način.
- Ako je kabel oštećen, mora se popraviti od strane proizvođača ili stručnjaka kako bi se izbjegla opasnost.
- Izbjegavajte upotrebu produžnih kabela koji mogu prouzrokovati pregrijavanje il/ili požar.
- Nikad nemojte prekrivati ventilacijski otvor grijalice. Izbjegavajte potencijalnu opasnost od požara tako da njihov dovod zraka nije blokiran niti prekriven. Grijalicu treba koristiti u sobama s normalnim ravnim podovima.
- Grijalica ne smije biti postavljena u blizini zapaljivih materijala bilo koje vrste zbog opasnosti od požara.
- Grijalica se ne smije koristiti u prostorijama koje sadrže benzin, boje i druge zapaljive tvari (garaže i slično).
- Nikad ne dodirujte strujni grijač mokrim rukama. Grijalica se treba postaviti tako da osoba koja se tušira ili kupa ne može doći u neposrednu dodir s njom.
- Grijalica postaje vruća kada je upaljena, stoga budite pažljivi kako se nebi opekli.

- Prije premještanja grijalicu treba ugaziti, sključiti iz struje i ohladiti.
- Ne koristiti ovu grijalicu u prostorijama koje su zauzete od strane osoba koje nisu u mogućnosti same napustiti istu, osim ukoliko nisu pod stalnim stručnim nadzorom.
- Izbjegavajte opterećenje električne mreže. Grijalica može opteretiti mrežu ukoliko je uključeno više aparata na istu utičnicu.
- Uređaj ne smiju koristiti djeca mlađa od 8 godina i osobe sa smanjenim psihičkim ili mentalnim sposobnostima ili osobe bez iskustva i znanja osim ako su pod stručnim nadzorom ili imaju upute za sigurno korištenje uređaja te razumiju opasnosti koje su uključene.
- Djeca se ne smiju igrati s uređajem. Čišćenje i održavanje uređaja djeca ne bi smjela provoditi bez nadzora odrasle osobe.
- Djecu mlađu od 3 godine treba držati podalje od uređaja, osim ako su pod stalnim nadzorom.
- Djeci u dobi od 3 do 8 godina jedino je dozvoljeno uključivanje i isključivanje uređaja, pod pretpostavkom da je uređaj montiran u skladu s uputama za montažu i djeca su dobila upute ili nadzor koji osigurava sigurno korištenje uređaja i razumije opasnosti koje su uključene.
- Ne koristiti grijalicu u neposrednoj blizini mjesta za kupanje, tuširanje ili bazena.

## SAČUVAJTE UPUTSTVA ZA NAKNADNO KORIŠTENJE!

**NIKAD NEMOJTE DODIRIVATI GRIJAČU PLOČU ILI KUČIŠTE MOKRIM RUKAMA!**

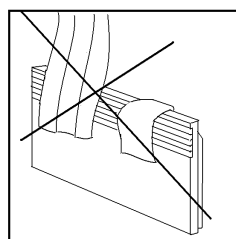
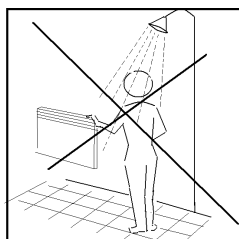

## Specifikacije

Model	Termostat	Boja	Visina	Širina	Napon	Snaga (W)	IP razred
IB250	Elektronski	Bijela	30.0 cm	35.0 cm	220-240V~, 50-60Hz	250	IPx4
IB600DN	Dan/noć	Bijela	40.0 cm	65.0 cm	220-240V~, 50-60Hz	600	IPx4
IB900DN	Dan/noć	Bijela	40.0 cm	85.0 cm	220-240V~, 50-60Hz	900	IPx4
IB1200DN	Dan/noć	Bijela	40.0 cm	105.0 cm	220-240V~, 50-60Hz	1200	IPx4
IB800L DN	Dan/noć	Bijela	25.0 cm	105.0 cm	220-240V~, 50-60Hz	800	IPx4
IB1000L DN	Dan/noć	Bijela	25.0 cm	121.5 cm	220-240V~, 50-60Hz	1000	IPx4
MB250	Elektronski	Bijela	30.0 cm	36.5 cm	220-240V~, 50-60Hz	250	IPx4
MB600DN	Dan/noć	Bijela	40.0 cm	66.5 cm	220-240V~, 50-60Hz	600	IPx4
MB900DN	Dan/noć	Bijela	40.0 cm	86.5 cm	220-240V~, 50-60Hz	900	IPx4
MB1200DN	Dan/noć	Bijela	40.0 cm	106.5 cm	220-240V~, 50-60Hz	1200	IPx4
MB800L DN	Dan/noć	Bijela	25.0 cm	106.5 cm	220-240V~, 50-60Hz	800	IPx4
MB1000L DN	Dan/noć	Bijela	25.0 cm	123.0 cm	220-240V~, 50-60Hz	1000	IPx4

**Grijalica je odobrena za upotrebu u drugoj zoni vlažnih prostorija (IPx4+odobreno)**



**Kako bi se izbjeglo pregrijavanje, grijalica se ne smije prekrivati.**

UPOZORENJE: Grijalica se ne smije koristiti ukoliko je stakleni panel oštećen (odnosi se na sljedeće modele MB).

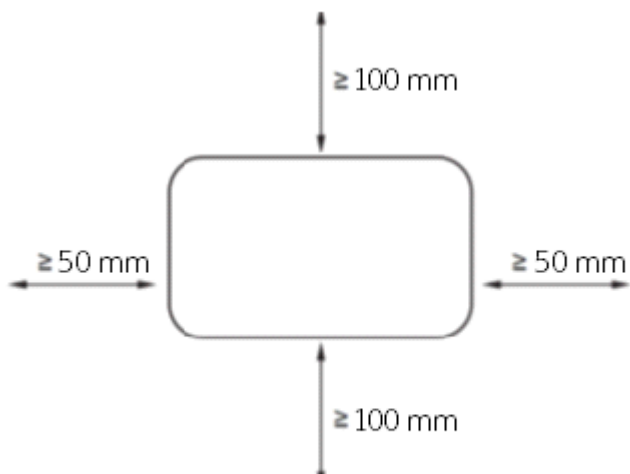

## Minimalne udaljenosti



### **Mill Invisible**

1. Off/On
2. Zidni držač
3. Senzor temperature
4. Emisija topline
5. Čelična fronta
6. Termostat

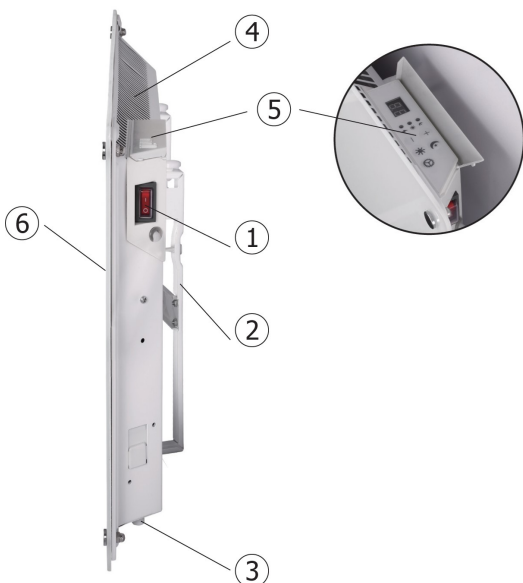

### **Mill Glass**

1. Off/On
2. Zidni držač
3. Senzor temperature
4. Emisija topline
5. Termostat
6. Staklena fronta

# Sastavljanje

Koristite metar i libelu za montiranje nosača.

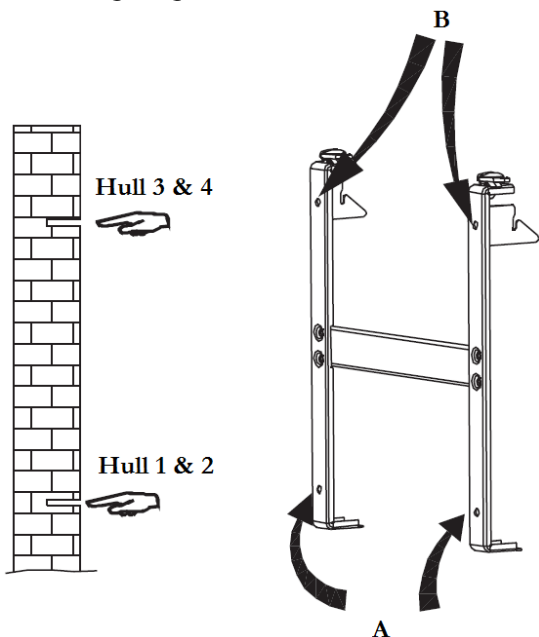

1.  
Izbušite rupe u zidu za otvore 1 i 2.  
Potom izbušite rupe u zidu za gornje otvore (3 i 4 koristeći B)

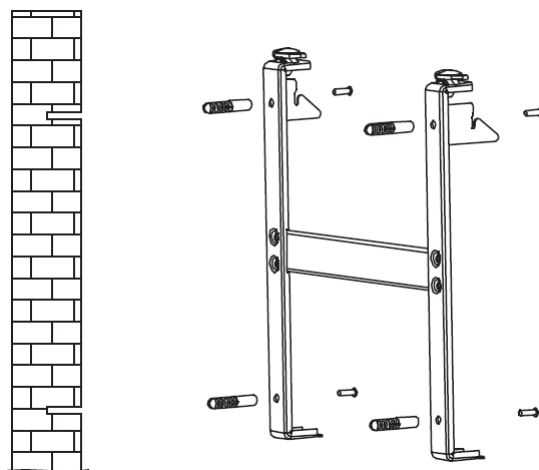

2.  
Umetnite tiple u rupe i pričvrste nosač s četiri vijka.

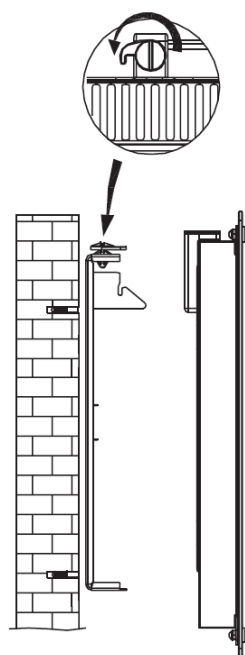

3.  
Postavite grijalicu s nižim ušicama na nosač, a zatim ju spustite na gornje ušice (lagano podignite grijalicu za namještanje na gornju ušicu). Pričvrstite vijak na vrhu nosača (u smjeru kazaljke na satu).



# Elektronski termostat – Upute

OPREZ! U slučaju nestanka el. energije termostat će se vratiti na zadnju postavku temperature.

Menu vezan uz električne termostate odnosi se na sljedeće modele:

- IB250
- MB250

**Upravljačka ploča za elektronski termostat:**

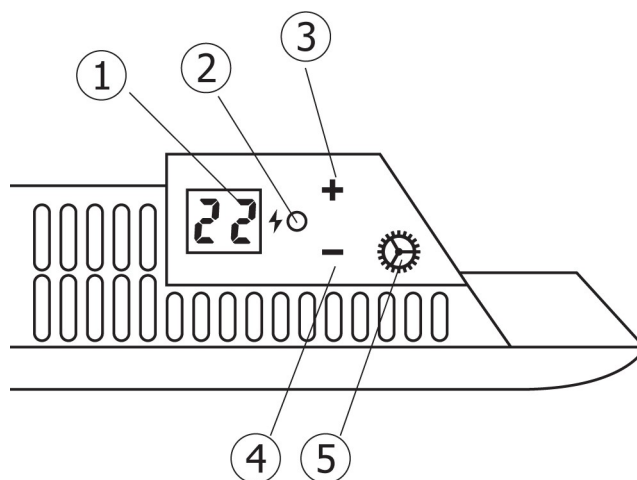

1. Ekran (automatski pokazuje željenu temperaturu prostorije)
2. Pokazivač aktivnosti — Prikazuje je li grijalica uključena ili ne
3. Kontrolna tipka(+) (povećava temperaturu)
4. Kontrolna tipka (-) (smanjuje temperaturu)
5. Tipka za odabir opcija(F)

**Upozorenje: Prije upotrebe, grijalica mora biti pričvršćena za zid. Ukoliko grijalica nije ugrađena ispravno ili je nakošena, može doći do problema u funkcioniranju, pa čak i oštećenja.**

Ako osjetnik temperature ne radi pravilno, na ekranu će se pojaviti dolje navedena oznaka. Molimo kontaktirajte distributera ili uvoznika.



## Pokazivač aktivnosti

Kada je grijača ploča upaljena (odnosno kada grije), pokazivač aktivnosti svijetli.

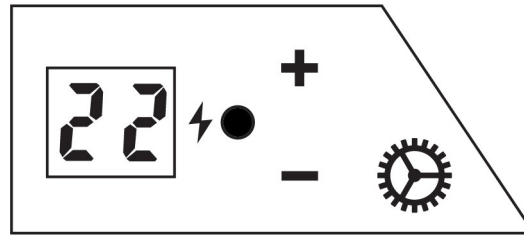

## 1) Postavite željenu temperaturu

Pritisnite tipke za podešavanje za željenu temperaturu.



## 2) Podešavanje temperature

\*Ukoliko se javlja odstupanje između željene i trenutne temperature u prostoriji, ista se može prilagoditi (grijalica bi trebala biti postavljena na istu temperaturu najmanje 12 sati kako bi znali da je podešavanje potrebno).

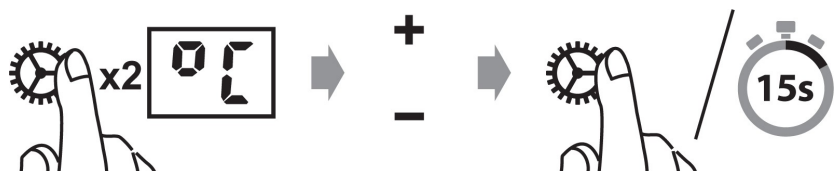

Pritisnite tipku za odabir opcija i kontrolne tipke (+ ili -) za namještanje stvarne temperature u sobi. Pritisnite tipke za odabir opcija ili pričekajte 15 sekundi za automatsku potvrdu temperature u sobi.

## Dan/noć termostat – Upute

OPREZ! U slučaju nestanka el. energije termostat će se vratiti na zadnju postavku temperature

Dio o dan/noć termostatima odnosi se na sljedeće modele:

IB600DN, IB900DN, IB1200DN, IB800L DN, IB1000L DN

MB600DN, MB900DN, MB1200DN, MB800L DN,

MB1000L DN

**Savjet!** Termostat se može koristiti kao redoviti elektronski termostat (odnosno grijalica će održavati stalnu temperaturu 24 sata dnevno). Za detaljnije upute pogledajte odjeljak o elektronskim termostatima.

### Upravljačka ploča za dan/noć termostat

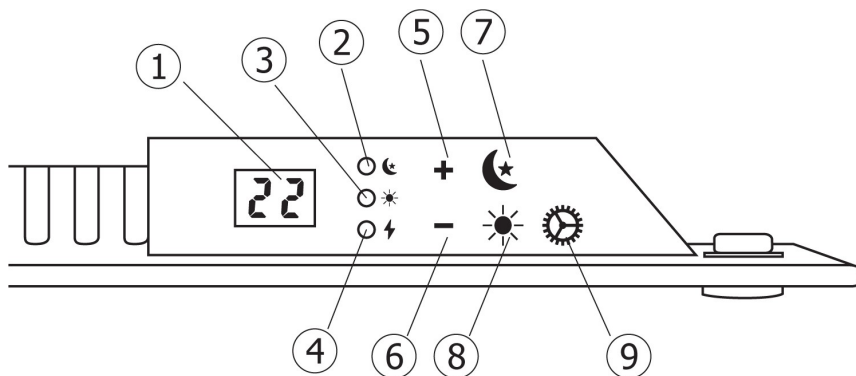

1. Ekran (automatski pokazuje željenu temperaturu prostorije)
2. Kontrolna svjetla—noćna funkcija
3. Kontrolna svjetla—dnevna funkcija
4. Pokazivač aktivnosti — Prikazuje je li grijalica uključena ili ne
5. Kontrolna tipka(+) (povećava temperaturu)
6. Kontrolna tipka (-) (smanjuje temperaturu)
7. Noćne opcije
8. Dnevne opcije
9. Tipka za odabir opcija(F)

**Upozorenje: Prije upotrebe, grijalica mora biti pričvršćena za zid. Ukoliko grijalica nije ugrađena ispravno ili je nanošena, može doći do problema u funkcioniranju, pa čak i oštećenja.**

Ako osjetnik temperature ne radi pravilno, na ekranu će se pojaviti dolje navedena oznaka. Molimo kontaktirajte distributera ili uvoznika.



## Pokazivač aktivnosti

Kada je grijača ploča upaljena (odnosno kada grije), pokazivač aktivnosti svijetli.

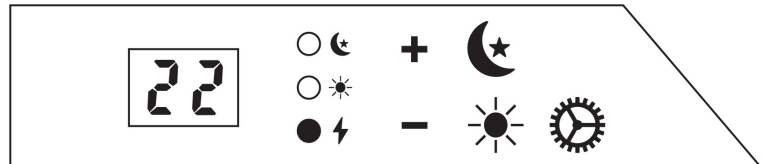

## 1) Postavite željenu temperaturu

Pritisnite tipke za podešavanje za željenu temperaturu.

**Napomena:** Može se izvoditi samo ako su pozadinski programi neaktivni.



## Dan– Noć postavke programa

Prilikom programiranja radijatora za dnevni ili noćni način rada, razdoblje unesenih postavki bit će aktivne od trenutka registracije programa. Što znači; ako želite da dnevni način rada počne u 7.30 sati, onda trebate registrirati program u 7.30 sati.

Radijator je potrebno programirati samo jedanput za dnevni način rada i jedanput za noćni način rada.

### PRIMJER:

Recimo da želite programirati postavke radijatora za dnevni i noćni način rada, (normalno radijator je podešen na 23 stupnjeva). Želite da radijator uradi sljedeće:

Dnevne postavke su aktivirane od 7.30 sati do 14.30 sati. Željena temperatura: 17 stupnjeva

Noćne postavke su aktivirane od 22.00 sata do 6.00 sati. Željena temperatura: 18 stupnjeva

## 2) Kako aktivirati Dnevne postavke

Utorak 7.30 sati idete do radijatora i pritisnete  na upravljačkoj ploči.

"d" će biti vidljiv na zaslonu. Koristite +/- da biste odredili koji je dan danas kada programirate radijator (1= Ponedjeljak, 2 = Utorak itd.) Imajte na umu da ne programirate radijator za različite dane. Ovom radnjom samo govorimo radijatoru koji je dan kada ga programiramo. Odaberite 2 za Utorak. Potvrdite pritiskom na 

"C" će zasvijetliti na zaslonu. Koristite +/- za postavljanje željene temperature od 17 stupnjeva za dnevnu postavku. Potvrdite pritiskom na 

"H" će zasvijetliti na zaslonu. Koristite +/- za postavljanje željenog razdoblja od 7 sati (što znači da će odabrani period biti aktivan od 7.30 sati do 14.30 sati) Potvrdite pritiskom na 

Dnevne postavke će biti aktivne od 7.30 sati do 14:30 sati Ponedjeljak-Nedjelja. Postavljena temperature je 17 stupnjeva

\*Kontrolno svjetlo  svijetli zeleno kada je radijator u aktivnom razdoblju postavki. Kontrolno svjetlo svijetli crveno kada je u neaktivnom razdoblju ali programiran.

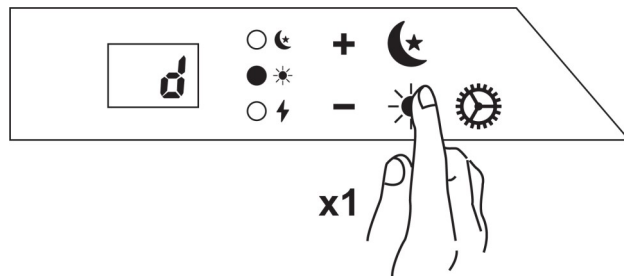

## 3) Kako aktivirati noćne postavke

Utorak 22.00 sata idete do radijatora i pritisnete  na upravljačkoj ploči.

"d" će biti vidljiv na zaslonu. Koristite +/- da biste odredili koji je dan danas kada programirate radijator (1= Ponedjeljak, 2 = Utorak itd.) Imajte na umu da ne programirate radijator za različite dane. Ovom radnjom samo govorimo radijatoru koji je dan kada ga programiramo. Odaberite 2 za Utorak. Potvrdite pritiskom na 

"C" će zasvijetliti na zaslonu. Koristite +/- za postavljanje željene temperature od 18 stupnjeva za noćne postavke. Potvrdite pritiskom na 

"H" će zasvijetliti na zaslonu. Koristite +/- za postavljanje željenog razdoblja od 8 sati (odabrano razdoblje će biti aktivno od 22.00 sata do 6.00 sati). Potvrdite pritiskom na 

Noćne postavke će od sada biti aktivne od 22.00 sata do 6.00 sati svaki dan. Postavljena temperature je 18 stupnjeva.

\*Kontrolno svjetlo  svijetli zeleno kada je radijator u aktivnom razdoblju postavki. Kontrolno svjetlo svijetli crveno kada je u neaktivnom razdoblju ali programiran.

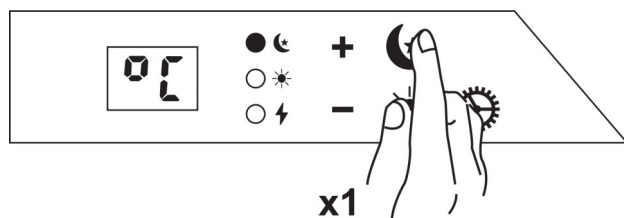

## Napredni način rada

Ako želite imati različite postavke temperature svaki dan, možete koristiti napredni način. Da biste aktivirali napredni način rada, prvo morate aktivirati danonoćno smanjivanje.

### Kako aktivirati napredni način rada za dnevne postavke:

1. Pritisnite i držite ☀ a zatim pritisnite + jednom.
2. Na zaslonu će biti vidljiv "d1" (prvi dan), a vi sada odaberite temperaturu koju želite za ponedjeljak. Potvrdite pritiskom na ⚙
3. Na zaslonu će treptati "° C". Pomoću tipki + i - podesite temperaturu za dnevni pad. Potvrdite pritiskom na ⚙
4. Na zaslonu će treptati "H". Pomoću gumba + i - postavite broj sati po želji. Potvrdite pritiskom na ⚙
5. "SR" će biti vidljiv na zaslonu. Sada imate mogućnost postaviti doba dana za koje želite da vrijeme vraćanja krene. Možete odabrati između -4 sata i +4 od trenutka kada uobičajeno krene vaš dnevni pad. Znači, ako vaša dnevna zaostajanja obično počinju u 10:30, ali želite da se vrijeme zaostajanja aktivira od 08:30 svakog ponedjeljka, možete upotrijebiti gumb - za podešavanje "-2" (sati). Potvrdite pritiskom na ⚙
6. "d2" (dan 2) koji je utorak, sada će biti vidljiv na zaslonu, a vi možete učiniti isti postupak za podešavanje željene temperature za utorak. Ponavljajte isti postupak svih 7 dana.



### Kako aktivirati napredni način rada za noćne postavke:

1. Pritisnite i držite 🌙 a zatim pritisnite + jednom.
2. Na ekranu će biti vidljiv "d1" (prvi dan), a vi sada odaberite temperaturu koju želite za ponedjeljak navečer. Potvrdite pritiskom na ⚙
3. Na zaslonu će treptati "° C". Pomoću gumba + i - podesite temperaturu za noćno snižavanje. Potvrdite pritiskom na ⚙
4. Na zaslonu će treptati "H". Pomoću gumba plus i minus postavite broj sati kao željeno razdoblje zaostajanja. Potvrdite pritiskom na ⚙
5. "SR" će biti vidljiv na zaslonu. Sada imate mogućnost postavljanja doba noći za koje želite da započne vrijeme vraćanja. Možete odabrati između -4 sata i +4 sata od trenutka kada normalno započne noćni pad. Znači, ako vaš noćni zastoj obično počinje u 22:00, ali želite da se vrijeme zaostajanja aktivira svakog ponedjeljka u 21:00, možete upotrijebiti gumb - za podešavanje "-1" (sat). Potvrdite pritiskom na ⚙
6. "d2" (dan 2) sada će biti vidljiv na zaslonu, a vi možete učiniti isti postupak za podešavanje željene temperature za utorak. Ponavljajte isti postupak svih 7 dana.



N.B. Ako dođe do nestanka struje/ili isključite grijalicu, postavke programiranja će biti izgubljene i morat ćete ponoviti postupak.

#### 4) Promjena postavki temperature— Dnevno

Pritisnite i zadržite  i pritisnite  3 puta.

Unesite željenu temperaturu za dnevne postavke. Sačuvajte pritiskom na  ili pričekajte 15 sec. za automatsku potvrdu.

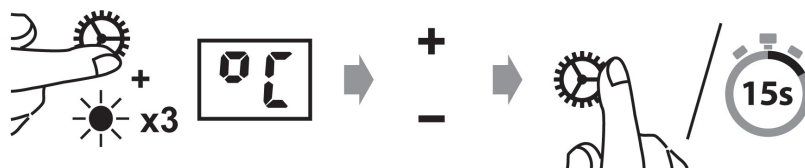

#### 5) Promjena postavki tempera- ture—Noćno

Pritisnite i zadržite  i pritisnite  3 puta.

Unesite željenu temperaturu za noćne postavke. Sačuvajte pritiskom na  ili pričekajte 15 sec. za automatsku potvrdu.



#### 6) Promjena broja sati — Dnevno

Pritisnite i zadržite  i pritisnite  2 puta.

Unesite željeni broj sati za dnevne postavke. Sačuvajte pritiskom na  ili pričekajte 15 sec. za automatsku potvrdu.

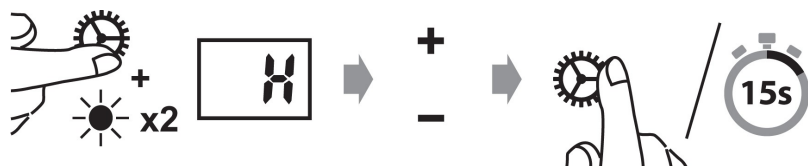

#### 7) Promjena broja sati — Noćno

Pritisnite i zadržite  i pritisnite  3 puta.

Unesite željeni broj sati za noćne postavke. Sačuvajte pritiskom na  ili pričekajte 15 sec. za automatsku potvrdu.

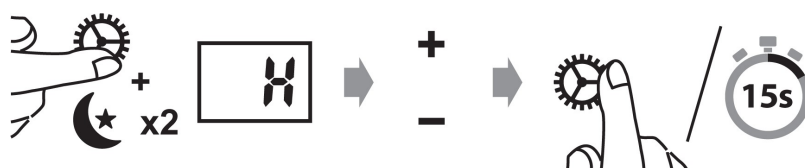

#### 8) Poništite (preskočite) pe- riod postavki.

Pritisnite i zadržite  i pritisnite  ili 

jednom (ovisno o tipu perioda postavki koji želite preskočiti).

\*Grijalica će preskočiti aktivni period ili period koji slijedi.

\*Tijekom sljedećeg perioda postavki, grijalica će se automatski vratiti na programirane postavke.

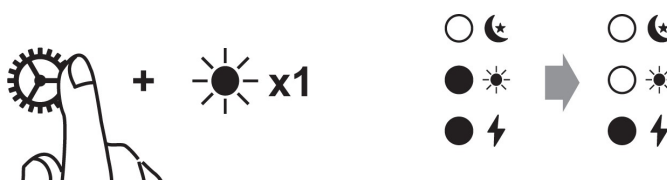

## 9) Brisanje programa

Pritisnite i zadržite ☀ ili ☾ (ovisno o periodu koji želite izbrisati) na 3 sekunde.

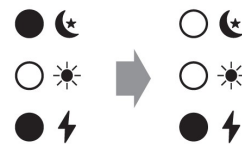
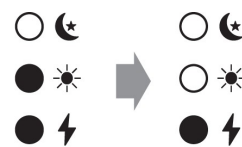

## 10) Namještanje temperature

\*Ukoliko se javlja odstupanje između željene i trenutne temperature u prostoriji, ista se može prilagoditi (grijalica bi trebala biti postavljena na istu temperaturu najmanje 12 sati kako bi znali da je podešavanje potrebno).

Pritisnite ⚙ 2 puta tipku za odabir opcija i kontrolne tipke (+ ili -) za namještanje stvarne temperature u sobi. Pritisnite ⚙ ili pričekajte 15 sekundi za automatsku potvrdu temperature u sobi.

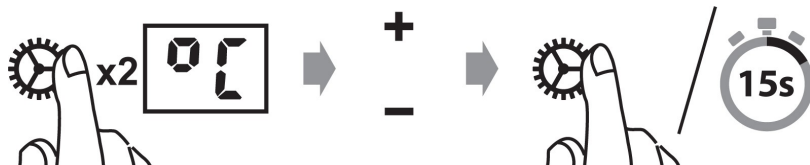

## 11) Vraćanje na tvorničke postavke

Isključite grijalicu. Pritisnite i zadržite ⚙ kada grijalicu želite uključiti.

## 12) Memorijska opcija

\*Grijalica pamti sve postavke temperature i automatski će se vratiti na željenu, nakon nestanka el. energije. Ako ste promijenili postavke temperature za više programa, grijalica će također zapamtiti promjene.

## 13) "Otvoreni prozor" funkcija

Grijalica ima u sebi funkciju "OTVORENI PROZOR" koja se aktivira odmah ukoliko temperatura naglo padne za više od 2°C u roku od 2 minute. Grijalica će automatski prestati grijati te će se na zaslonu pokazati oznaka FO.

Grijalica će automatski ponovno početi grijati nakon 10 minuta (na zaslonu će se pojaviti željena temperatura umjesto oznake FO).



## Održavanje

- 1) Uvijek isključite i ohladite grijalicu prije čišćenja.
- 2) Redovito brišite grijalicu vlažnom krpom i osušite površinu prije ponovnog korištenja.
- 3) Grijalicu treba čistiti barem jednom mjesečnom za vrijeme sezone grijanja.

**OPREZ! Grijalica nikada ne smije biti uronjena u vodu.**

**Izbjegavajte sredstva za čišćenje prilikom čišćenja grijalice.**

**Nikad ne dopustite da voda uđe u grijalicu jer to može biti opasno**

- 4) Prašinu i slično treba ukloniti mekom krpom.
- 5) Grijalica može biti skladištena na suhom i čistom mjestu.
- 6) If the heater stops working, do not attempt to repair it yourself because it can cause a fire hazard and/or electric shock.

## Garancija

Jamstvo vrijedi 2 godine. Unutar tog perioda grijalica može biti popravljena ili zamjenjena. Jamstvo vrijedi za grijalice korištene u skladu s ovim uputama te je potrebno predložiti potvrdu o kupnji. Ako je došlo do bilo kakvog kvara vezanog za grijalicu, obratite se distributeru ili uvozniku.

## Zbrinjavanje otpada

Ovaj simbol  označava da se grijalica ne smije zbrinjavati s ostalim komunalnim otpadom. Ovaj proizvod mora biti dostavljen službi za recikliranje ili pohranjen u kontejner za električne aparate i elektronsku opremu. Na taj će se način spriječiti opasnost po zdravlje i šteta za okoliš. Lokalne tvrtke (ili okolišna služba u susjedstvu) su zakonom obavezani pohraniti i praraditi ovakvu vrstu proizvoda, kao sredstva ekološkog zbrinjavanja otpada.



Mill International B.V.

De Giesel 5

6081 PG Haelen

The Netherlands

[www.millheat.com](http://www.millheat.com)

mill®